

PARÇA KODU PART CODE	PARÇA ADI PART NAME	s ÖLÇÜSÜ (KALINLIK) s MEASURE (THICKNESS)	Malzeme Material	Kaplama / Coating		
				SN	AG	Nİ
TYD 2623 RÇN	UZUN BUJİ UCU 3 TIRNAKLI =RÇN=	-----	(CuNi12Zn24) Nikel / Nickel	-	-	+

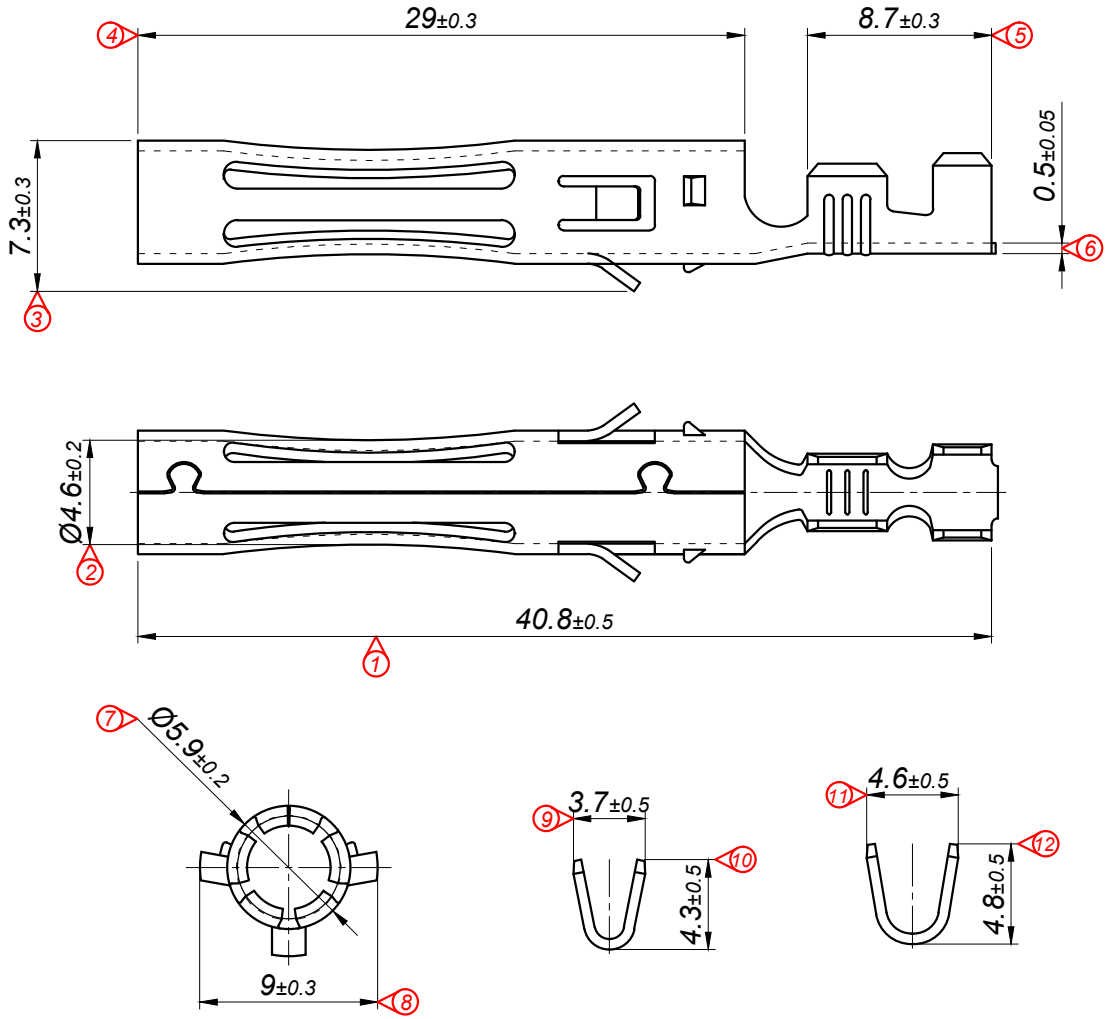

Kalıp çıkış yönü
Mold output direction

Makara açılım yönü
Reel opening direction

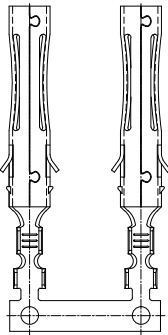

Ölçek
Scale : 1 / 2

Hatve / Pitch=20mm

Perspektif
Perspective

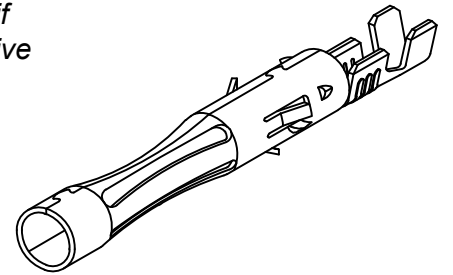

Kablo Kesiti
Wire Section : 1 - 2.5 mm²

Resim üzerinden ölçü almayınız
do not measure on drawing

Tarih / Date	19.06.2015	İmza /Signature	Ölçek /Scale		
Çizen / Desing	M. Yağcı		3 / 1	01	Tınaklarda ve noktada 8, 7 ve 6.3 ölçüleri 9±0.3 , 7.3±0.3 ve 6.4±0.2 olarak değiştirildi.
Onay / Approval	S. Gölcük			No	
					Tarih/Date



Parça Adı:
Part Name

UZUN BUJİ UCU 3 TIRNAKLI

Parça Kodu:
Part Code

TYD 2623