

FEMALE TERMINALS

TD 2116

Description/Tanım

TIRNAKLI DIŞI FİŞ 6.3 KÜÇÜK AYAK

Wire section range (mm²)

0.50 - 1.00

Kablo kesit aralığı

Materials & Temperature

Malzeme ve Sıcaklıkları

Part no Ürün no	Material Malzeme	Coating Kaplama	Max. Temp. (°C) Max. Sıcaklık
TD 2116 RP	Brass / Pirinç	Naturel	110°C
TD 2116 RPK	Brass / Pirinç	Tin / Kalay	120°C
TD 2116 RPG	Brass / Pirinç	Silver / Gümüş	130°C
TD 2116 RÇN	Steel / Çelik	Nickel/Nikel	300°C

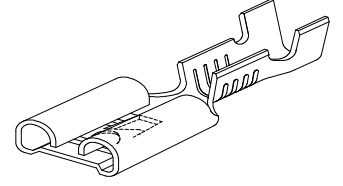

Material thickness (S) (mm)

0,30 / 0,35 / 0,38

Malzeme kalınlığı

Compatible connectors

Konnektör Uyumluluğu

KE 3201 - 3202 - 3203 - 3204 - 3207 - 3208 - 3209 - 3210 - 3211 - 3212 - 3216 / KR 3701 - 3702 - 3703 - 3704 - 3705

Current Carrying Capacity /

Crimping parameters & Pull-out force

Akım Taşıma Kapasitesi /

Sıkma parametreleri ve çekme kuvveti

Max. (A)	Wire section (mm ²) ±10%) Kablo kesiti	CRIMP PULL-OUT FORCE / KRİMP ÇEKME KUVVETİ (TS EN 61210)			Pull-out force (N) Çıkma kuvveti MESA min.
		Conductor (±0.1) İletken		Insulator (±0.1) Yalıtkan	
		Height/Yüks.(mm)	Width/Gen.(mm)	Width/Gen. (mm)	
8	0,50	1,34	2,35	3,46	56
10	0,75	1,44	2,37	3,48	84
12	1,00	1,54	2,39	3,51	108

Note1 : Values only valid for the application tool specified upwards. The insulator widths are only indicative as they are dependent on the sheath thickness of the wire used

Note2 : Force Control according to IEC 61210 standards.

INSERTION - WITHDRAWAL FORCE / TAKMA - ÇIKARMA KUVVETİ

	1. INSERTION / 1.TAKMA	6. WITHDRAWAL / 6.ÇIKARMA
TS EN 61210	80N max.	18N min.
MESA		

Note : Force Control according to IEC 61210 standards.

Packaging (Pcs)

Ambalaj

7.000 / Cardboard reel.

Pitch (mm)

Hatve

21.00

Drawing

Çizim

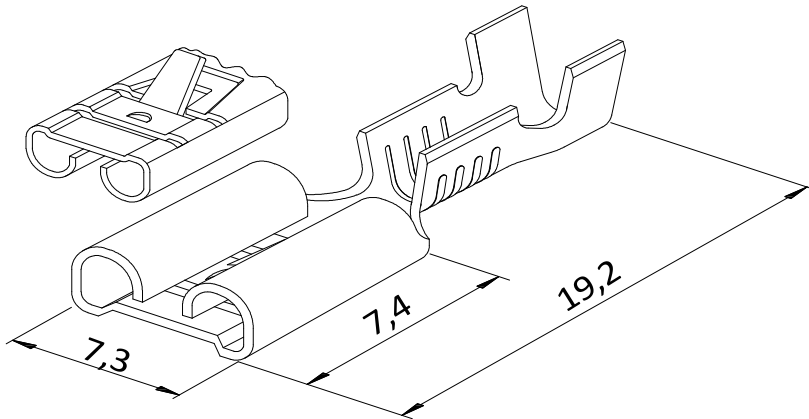

Approvals

Onaylar

- RoHS Compliant

- REACH



Disclaimer (Sorumluluk sınırı)

The data obtained from the Mesa laboratory trials were made by following the standards set using its own method, cables, equipment and crimping tools. This document has no contractual meaning and is published for informational purposes only. It is subject to change without prior notice. The customer is obliged to check the data given above in his own environment, with his own equipment and production methods.

Mesa laboratuvarı denemelerinden, kendi metodu, kablolar, ekipman ve krimpleme aletleri kullanılarak elde edilen veriler, belirlenen standartlar izlenerek yapılmıştır. Bu belgenin herhangi bir sözleşme anlamı yoktur ve sadece bilgilendirme amacıyla yayınlanmıştır. Önceden haber vermeksizin değiştirilebilir. Müşteri, yukarıda verilmiş olan verileri, kendi ortamında, kendi ekipmanları ve üretim yöntemleri ile kontrol etme sorumluluğuna sahiptir.

Rev.0

Date:20.01.2022